

PRESSURA

POMPE E ACCESSORI



PRESSURA - La SUMA tra le pompe

Innovativa nella sostanza, senza compromessi nella ricerca della soluzione perfetta: con la nostra linea di pompe PRESSURA offriamo un sistema perfettamente coordinato di agitatore e pompa.

La linea di pompe PRESSURA è disponibile come pompa ad albero lungo (LW) o pompa sommersa (TP). È versatile nel settore del biogas e agricolo. Grazie alla vasta gamma di accessori, la pompa può essere adattata in modo ottimale alla vostra applicazione.

Mescolare, omogenizzare, pompare e riempire: la gamma di pompe PRESSURA soddisfa con sicurezza i requisiti di una tecnologia di pompaggio affidabile.



La gamma di pompe è adatta per fosse e serbatoi con una profondità compresa tra 1,5 e 8,0 m:

- Serbatoio chiusi
- Serbatoio aperto
- Serbatoio inacciaio
- Lagune aperte



Ruota

Ruota Standard



Ruota con funzione di triturazione



Ruota con funzione di triturazione ed elica



Diagramma delle prestazioni

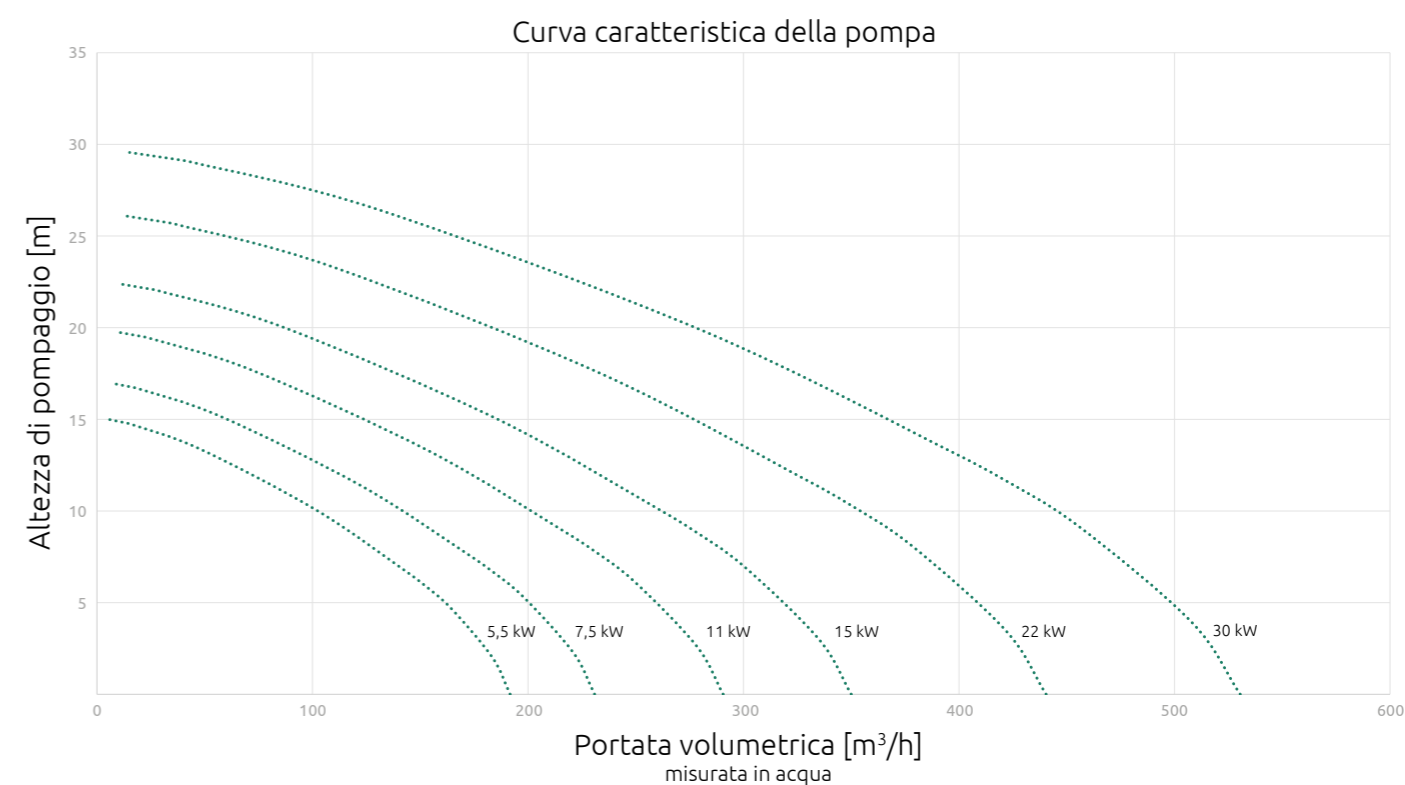

Dati tecnici

Tipo	Potenza nominale [kW]	Velocità nominale [g/min]	Portata massima [m³/h]	Altezza di sollevamento max. [m]	Ø Ruota [mm]	Flangia di pressione [DN]
TP / LW 55	5,5	1.458	192	15	200	100
TP / LW 75	7,5	1.458	231	17	211	100
TP / LW 110	11,0	1.458	291	20	235	125
TP / LW 150	15,0	1.458	350	22	250	125
LW 220	22,0	1.458	440	26	270	150
LW 300	30,0	1.458	531	30	287	150



PRESSURA TP

La pompa sommersa SUMA è disponibile con potenze comprese tra 5,5 kW e 15,0 kW.

Dotazioni

- Regolabile in altezza tramite argano
- Inclinazione orizzontale $\pm 60^\circ$
- Tenuta meccanica SiC/SiC
- Sensore termistorico PTC 130 °C come protezione dal surriscaldamento

Accessori

- Consigliato vivamente: controllo dell'avviamento graduale, convertitore di frequenza
- Opzionale: interruttore stella-triangolo
- Raccordo rapido con flangia per un facile collegamento della linea di pressione



La collaudata struttura di fissaggio EV3 con guida a 4 rulli consente uno scorrimento ottimale lungo il palo ed è compatibile con tutte le pompe sommergibili SUMA.



La pompa sommersa TP è disponibile anche in versione orizzontale.

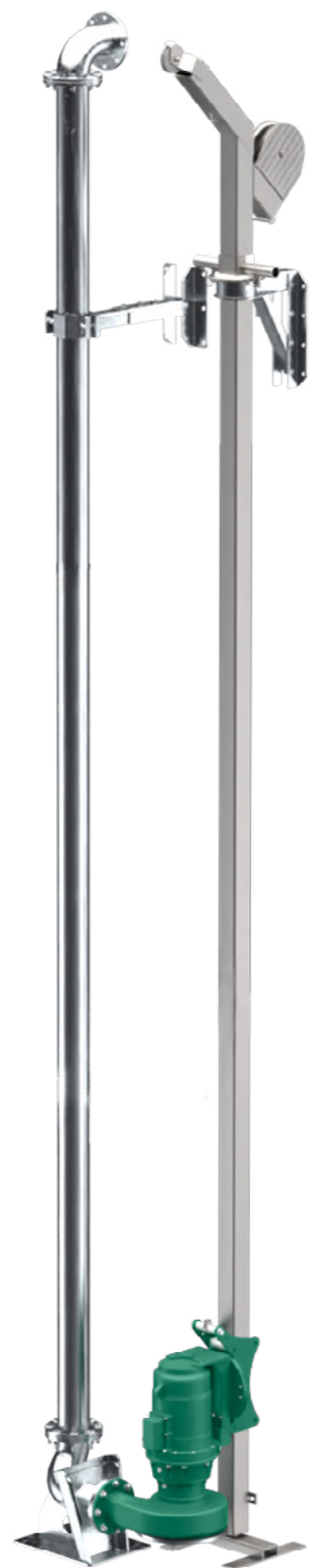

Dimensioni

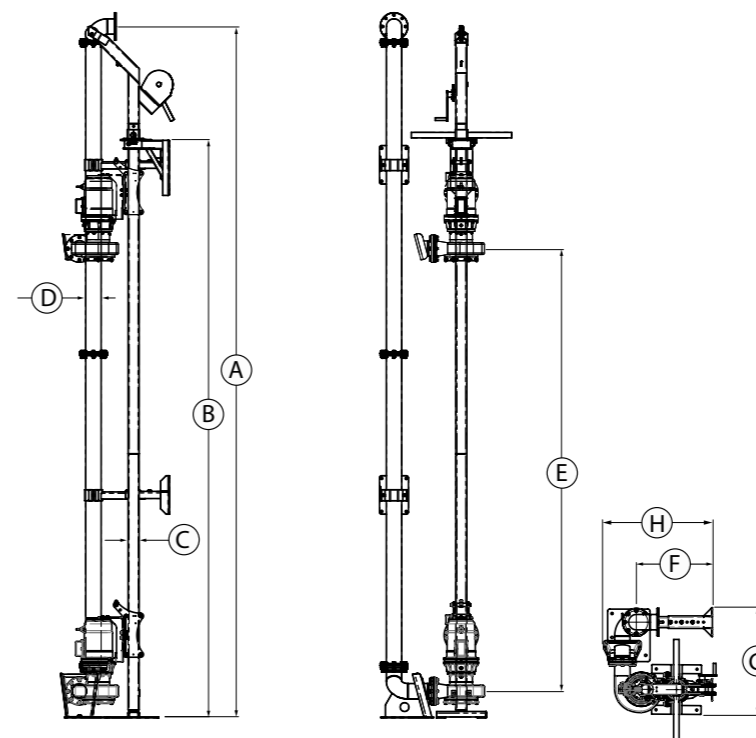

Tipo	A* [mm]	B [mm]	C [mm]	D [mm]	E [mm]	F [mm]	G [mm]	H [mm]
TP 55 / 75	3.000	2.000	100	114,0	0	450	965	765
	-	-			6.600			
TP 110 / 150	3.000	2.000	100	139,7	0	690	970	990
	-	-			6.600			

* con incrementi di 250 mm

Applicazione





PRESSURA LW

La pompa ad albero lungo SUMA è disponibile in livelli di potenza compresi tra 5,5 kW e 30,0 kW.

Dotazioni

- Serbatoio di compensazione dell'olio per il controllo della tenuta
- Tenuta meccanica SiC/SiC
- Sensore termico PTC 160 °C come protezione dal surriscaldamento
- Opzionale: motore in versione Ex per zona Ex 2

Accessori

- Interruttore stella-triangolo, controllo dell'avviamento graduale, convertitore di frequenza
- Raccordo rapido con flangia per un facile collegamento della linea di pressione
- Rubinetto a tre vie per il controllo del flusso di alimentazione
- Supporti a parete regolabili per un facile fissaggio

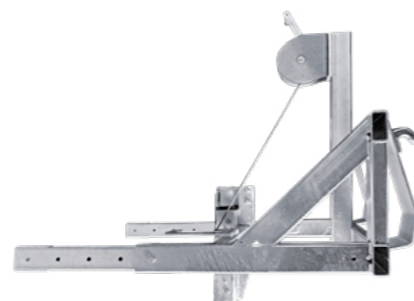

Per un impiego flessibile della pompa a onde lunghe è disponibile un telaio di sollevamento con attacco Euro che consente di trasportare, abbassare e sollevare facilmente la pompa.



L'ugello miscelatore disponibile come optional è regolabile verticalmente di $\pm 25^\circ$ e orizzontalmente di 260° . Anche l'altezza di montaggio dell'ugello può essere selezionata in modo variabile.

Dimensioni

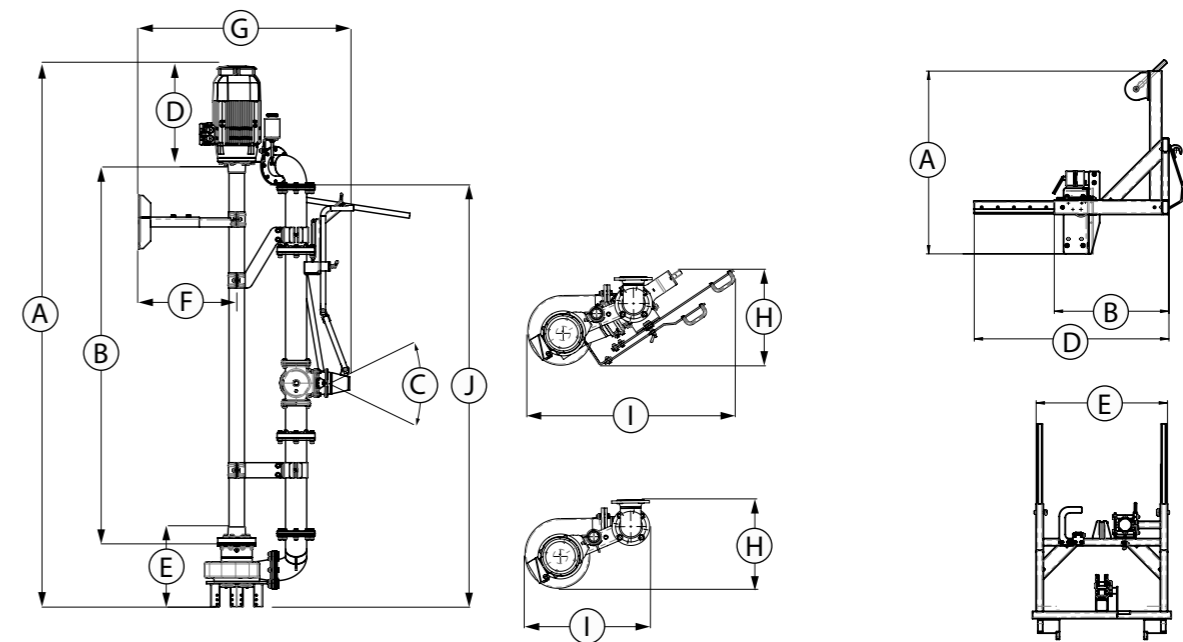

Tipo	A [mm]	B* [mm]	C [°]	D [mm]	E [mm]	F [mm]	G [mm]	H [mm]	I [mm]	J*** [mm]
LW 55 / 75	2.310	1.500	50°	440	425	300	1.210	550	1.155	1.500
	-	-		510		-				
LW 110 / 150	2.580	1.500	50°	630	460	330	1.270	550	1.150	1.500
	-	-		450		-				
Carrello elevatore	1.530	960	-	max. 1.630	1.100	-	-	-	-	-

- * con incrementi di 500 mm
- ** senza ugello di miscelazione
- *** con incrementi di 250 mm

Applicazione



Contatti



SUMA Rührtechnik GmbH
Martinszeller Str. 21
87477 Sulzberg
Germania

Tel: +49 8376 92131-0
Fax: +49 8376 92 131-19
E-Mail: info@suma.de

www.suma.de/it

